

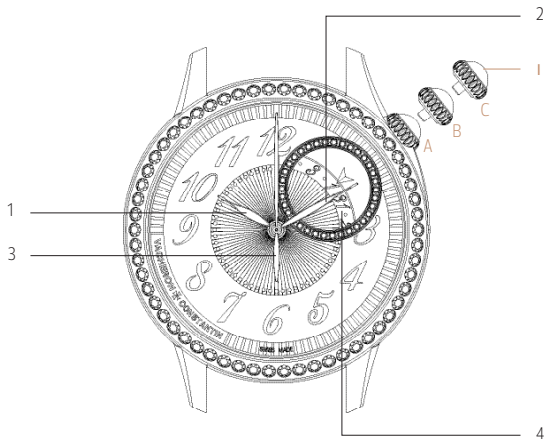

VACHERON CONSTANTIN

GENÈVE



1
3

2

4

MONTRE A REMONTAGE AUTOMATIQUE AVEC DATE

1. Aiguille des heures
2. Aiguille des minutes
3. Aiguille des secondes
4. Guichet de la date (quantième)

I. | Couronne de remontage, de mise à l'heure et
de correction

Instructions de réglage

Remontage, réglage de l'heure et correction :

La couronne de remontage, de mise à l'heure et de correction (I) peut occuper trois positions A, B et C.

A : Plaquée contre la boîte, position de remontage.

C'est la position normale au porté, celle qui garantit la meilleure étanchéité.

Il est inutile de remonter à fond une montre automatique qui va être portée. Il n'y a pas de blocage de la couronne (I) en fin de remontage, il n'y a donc aucun risque d'endommager le mécanisme.

NOTA: Un remontage complet = 40 tours de couronne (I)

B : Position de réglage de la date (quantième).

1. En position A, tourner la couronne (I) de 10 tours dans le sens horaire
2. Tirer la couronne (I) en position C, puis tourner les aiguilles des heures et des minutes (1 et 2) jusqu'à ce qu'un saut de date s'opère en passant les 12 heures (minuit)
3. Faire avancer les aiguilles des heures et des minutes (1 et 2) jusqu'à l'heure souhaitée
4. Tirer la couronne (I) en position B, puis régler la date souhaitée dans le sens horaire
5. Repousser la couronne (I) en position A afin que la montre continue sa marche.

NOTA: La montre ne tient pas compte du nombre de jours dans le mois. Il faudra donc compenser manuellement les mois de moins de 31 jours.

C : Position de mise à l'heure.

Tirée dans cette position, la couronne (I) provoque l'arrêt complet de la montre.

IMPORTANT : Ne pas passer l'heure de changement de date (minuit) en faisant tourner les aiguilles dans le sens antihoraire.

1. En position A, tourner la couronne (I) de 10 tours dans le sens horaire
2. Pour une mise à l'heure précise, tirer la couronne (I) en position C au moment où l'aiguille des secondes (3) se trouve sur 12 heures
3. Faire avancer les aiguilles des heures et des minutes (1 et 2) jusqu'à l'heure souhaitée
4. Repousser la couronne (I) en position A afin que la montre continue sa marche.

NOTA: Si la mise à l'heure a lieu l'après-midi, l'aiguille des heures (1) doit avoir effectué plus d'un tour complet depuis le dernier changement de date (4) pour assurer un changement de date à minuit.

Étanchéité

L'étanchéité de la montre est testée pour une pression de 3 bar.

À noter que les fonctionnalités de mise à l'aise et d'interchangeabilité des boucles concernent uniquement certains modèles.

Pour accéder à la marche à suivre animée cliquer ici : 

Interchangeabilité des bracelets cuir

Un système d'interchangeabilité permet de changer rapidement le bracelet sans avoir recours à des outils.

Pour fixer le bracelet (2) :

Fig. A : Positionner le côté gauche de la barrette (3) dans la corne (4) gauche de la montre.

Fig. B : Tirer la gâchette (1) contre le bracelet (2).

Fig. C : Pivoter le bracelet (2) de façon à insérer le côté droit de la barrette (3) dans la corne (4) droite, et relâcher la gâchette (1).

Un « clic » assure le bon positionnement du bracelet (2).
Le bracelet (2) est sécurisé.

Pour retirer le bracelet (2) :

Fig. B : Tirer la gâchette (1) contre le bracelet (2).

Retirer le bracelet (2).

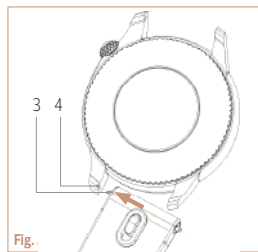
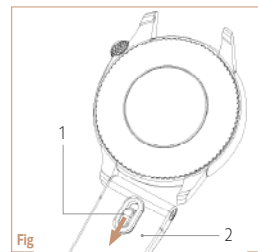

Fig.



Fig

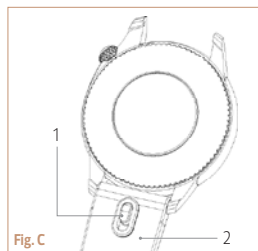
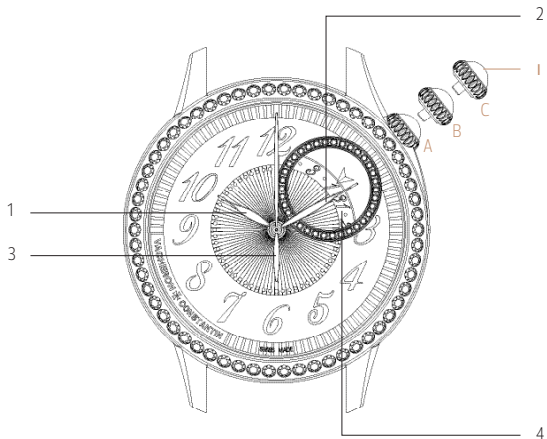

Fig. C



SELF-WOUND WATCH WITH DATE

1. Hour hand
2. Minute hand
3. Seconds hand
4. Date aperture (calendar)

i. Winding, time-setting and
correction crown

Setting instructions

Winding, time-setting and correction:

The winding, time-setting and correction crown (I) can be placed in three positions A, B and C.

A: Pushed against the case, winding position.

This is the normal position when the watch is being worn and guarantees its water-resistance.

It is unnecessary to fully wind a watch that is going to be worn. The crown (I) will not be locked at the end of the winding cycle; the mechanism therefore cannot be damaged.

N.B.: A full winding = 40 turns of the crown (I)

B: Date-setting position (calendar).

1. In position A, rotate the crown (I) clockwise 10 times
2. Pull the crown (I) into position C, then turn the hours and minutes hands (1 and 2) until the date changes when passing 12 o'clock (midnight)
3. Move the hours and minutes hands (1 and 2) forward to the desired time
4. Pull the crown (I) into position B, then adjust the date by turning it clockwise
5. Push the crown (I) back to position A so the watch can continue to operate.

N.B.: The watch does not automatically account for the number of days in a month. It will therefore have to be corrected manually for months with fewer than 31 days.

C: Time-setting position.

When the crown (I) is unscrewed and pulled out to this position, the watch stops completely.

IMPORTANT: Do not pass the date change time (midnight) by turning the hands in the opposite direction.

1. In position A, rotate the crown (I) clockwise 10 times
2. To set the time precisely, pull out the crown (I) to position C when the seconds hand (3) is at 12 o'clock
3. Move the hours and minutes hands (1 and 2) forward to the desired time
4. Push the crown (I) back to position A to restart the watch

N.B.: If the time is set during the afternoon, the hour hand (1) must have carried out more than a full rotation since the last date change (4) to ensure a date change at midnight.

Water-resistance

The water-resistance of the watch has been tested at a pressure of 3 bar.

Please note that the easy-fit and interchangeable clasp systems only concern certain models.

To view the animated instructions, please click here: [📺](#)

Interchangeable leather straps

An interchangeable system enables the strap to be easily changed without any tools.

To fix the strap (2):

Fig. A: Position the left side of the barrette (3) in the left lug (4) of the watch.

Fig. B: Pull the trigger (1) towards the strap (2).

Fig. C: Pivot the strap (2) so as to insert the right side of the barrette (3) into the right lug (4), and release the trigger (1).

A "click" sound means the strap has been positioned correctly. The strap (2) is then secured.

To remove the strap (2):

Fig. B: Pull the trigger (1) towards the strap (2).

Remove the strap (2).

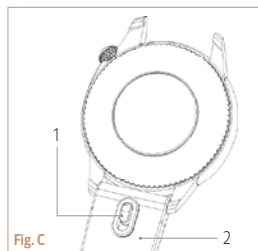
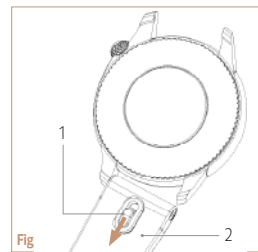
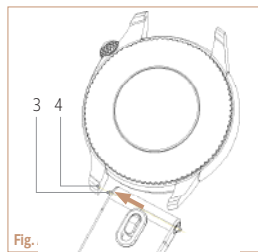

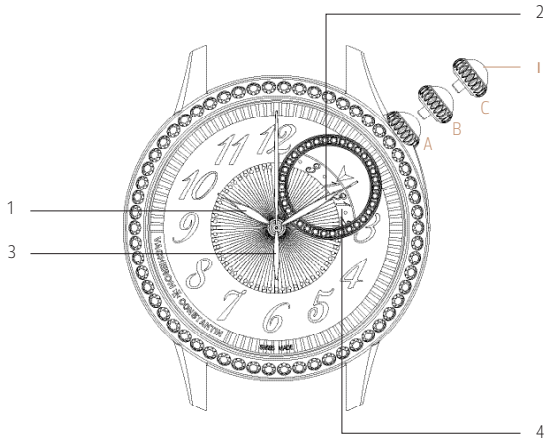

UHR MIT AUTOMATISCHEM AUFZUG UND DATUM

1. Stundenzeiger
2. Minutenzeiger
3. Sekundenzeiger
4. Datumsfenster (Kalender)

I. | Krone für Aufzug, Zeiteinstellung
und Korrektur

Anleitung für die Einstellung

Aufzug, Zeiteinstellung und Korrektur:

Die Krone für Aufzug, Zeiteinstellung und Korrektur (I) kann sich in Position A, B oder C befinden.

A: Gegen das Gehäuse gedrückt, Aufzugsposition.

Dies ist die normale Trageposition, in der die maximale Wasserdichtigkeit gewährleistet ist.

Wurde die Uhr eine Zeit lang nicht getragen, muss sie mit einigen Drehungen der Krone (I) im Uhrzeigersinn aufgezogen werden.

Es ist nicht nötig, eine Automatikuhr vollständig aufzuziehen, wenn sie anschließend getragen wird. Bei Vollaufzug des Werks wird die Krone nicht blockiert. Es besteht daher keine Gefahr, den Mechanismus zu beschädigen.

HINWEIS: Ein vollständiger Aufzug = 40 Umdrehungen der Krone (I)

B: Position Datumseinstellung (Kalender).

1. Die Krone (I) in Position A um 10 Umdrehungen im Uhrzeigersinn drehen
2. Die Krone (I) in Position C ziehen und anschließend den Stunden- und den Minutenzeiger (1 und 2) drehen, bis das Datum beim Überschreiten von 12 Uhr (Mitternacht) umspringt
3. Den Stunden- und den Minutenzeiger (1 und 2) auf die gewünschte Zeit vorstellen
4. Die Krone (I) in Position B ziehen und anschließend das gewünschte Datum im Uhrzeigersinn einstellen
5. Krone (I) zurück in Position A drücken, damit die Uhr wieder läuft.

HINWEIS: Die Uhr berücksichtigt nicht die Anzahl der Tage in einem Monat. Daher ist es notwendig, Monate mit weniger als 31 Tagen manuell zu korrigieren.

C: Position Zeiteinstellung.

Wird die Krone (I) in diese Position herausgezogen, bleibt die Uhr stehen.

WICHTIG: Zeiger nicht über die Zeit des Datumswechsels (Mitternacht) hinaus zurückdrehen.

1. Krone (I) in Position A um 10 Umdrehungen im Uhrzeigersinn drehen
2. Für eine präzise Einstellung der Uhrzeit die Krone (I) in dem Moment in Position C herausziehen, in dem sich der Sekundenzeiger (3) auf 12 Uhr befindet
3. Den Stunden- und den Minutenzeiger (1 und 2) bis auf die gewünschte Uhrzeit drehen
4. Krone (I) zurück in Position A drücken, damit die Uhr wieder läuft.

HINWEIS: Erfolgt die Zeiteinstellung am Nachmittag, muss der Stundenzeiger (1) nach der letzten Datumsänderung (4) mehr als eine ganze Umdrehung vollzogen haben, um sicherzustellen, dass das Datum um Mitternacht umspringt.

Wasserdichtigkeit

Die Wasserdichtigkeit der Uhr ist bis zu einem Druck von 3 bar geprüft.

Auswechseln des Lederarmbands

Dank eines praktischen Auswechselsystems kann das Armband schnell und ohne Hilfsmittel ausgetauscht werden.

Bitte beachten Sie, dass das Easy-fit-System und die Möglichkeit des Auswechslens der Faltschließe nur bei ausgewählten Modellen vorgesehen ist.

Um zum Erklärvideo zu gelangen, klicken Sie hier: 

Das Armband (2) befestigen:

Abb. A: Die linke Seite des Federstegs (3) im linken Horn (4) der Uhr positionieren.

Abb. B: Die Verriegelung (1) Richtung Armband (2) ziehen.

Abb. C: Das Armband (2) so bewegen, dass die rechte Seite des Federstegs (3) in das rechte Horn (4) eingeführt wird, und die Verriegelung (1) loslassen.

Ein Klicken bestätigt, dass das Armband (2) korrekt angebracht ist. Das Armband (2) ist nun sicher befestigt.

Das Armband (2) entfernen:

Abb. B: Die Verriegelung (1) Richtung Armband (2) ziehen.

Das Armband (2) entfernen.

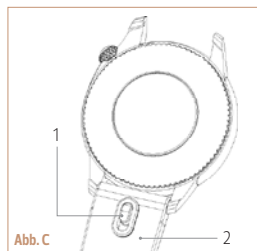
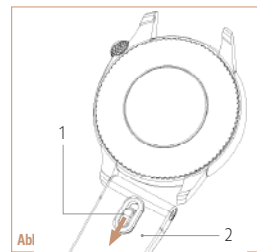
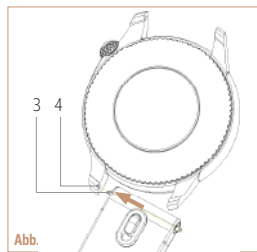

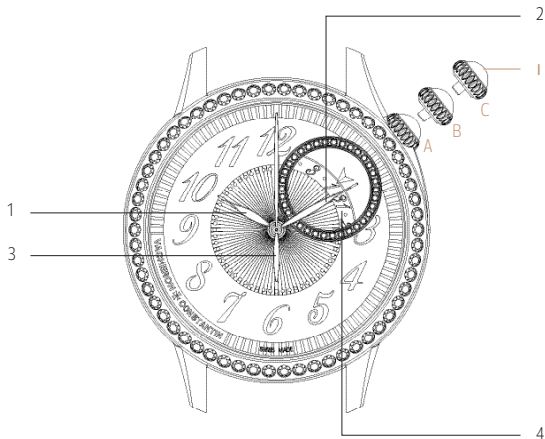

OROLOGIO A CARICA AUTOMATICA CON DATA

1. Lancetta delle ore
2. Lancetta dei minuti
3. Lancetta dei secondi
4. Finestrella della data (calendario)

I. | Corona di carica, di messa all'ora
e di correzione

Istruzioni di regolazione

Carica, regolazione dell'ora e correzione:

La corona di carica, di messa all'ora e di correzione (I) può occupare tre posizioni: A, B e C.

A: A contatto con la cassa, posizione di carica.

È la posizione normale quando l'orologio è indossato e garantisce l'impermeabilità migliore.

Non occorre ricaricare completamente un orologio che sarà indossato. Non c'è un sistema di blocco della corona (I) a fine carica, quindi non vi è alcun rischio di danneggiare il meccanismo.

NOTA: Una carica completa = 40 rotazioni della corona (I)

B: Posizione di regolazione della data (calendario).

1. In posizione A, effettuare 10 rotazioni della corona (I) in senso orario
2. Svitare e tirare la corona (I) in posizione C, quindi far ruotare le lancette delle ore e dei minuti (1 e 2) fino a far scattare la data superando le ore 12 (mezzanotte)
3. Far avanzare le lancette delle ore e dei minuti (1 e 2) fino all'ora desiderata
4. Svitare e tirare la corona (I) in posizione B, quindi regolare la data desiderata in senso orario
5. Riportare la corona (I) nella posizione A, affinché l'orologio continui a funzionare

NOTA: L'orologio non tiene conto del numero di giorni del mese. Sarà quindi necessario compensare manualmente i mesi con meno di 31 giorni.

C: Posizione di messa all'ora.

Se svitata e tirata in questa posizione, la corona (I) provoca l'arresto completo dell'orologio.

IMPORTANTE: Non superare l'ora di cambiamento di data (mezzanotte) facendo ruotare le lancette al contrario.

1. In posizione A, effettuare 10 rotazioni della corona (I) in senso orario
2. Per una messa all'ora precisa, svitare e tirare la corona (I) nella posizione C nel momento in cui la lancetta dei secondi (3) si trova a ore 12
3. Far avanzare le lancette delle ore e dei minuti (1 e 2) fino all'ora desiderata
4. Riportare la corona (I) nella posizione A, affinché l'orologio continui a funzionare

NOTA: Se la messa all'ora avviene nel pomeriggio, la lancetta delle ore (1) deve aver effettuato più di un giro completo dopo l'ultima modifica di data (4) per garantire un cambiamento di data a mezzanotte.

Impermeabilità

L'impermeabilità dell'orologio è testata per resistere a una pressione di 3 bar.

Si noti che le funzionalità di regolazione comfort e di intercambiabilità delle fibbie riguardano solo alcuni modelli.

Per accedere alla procedura animata da seguire, fare clic qui: 

Intercambiabilità dei cinturini in pelle

Il sistema d'intercambiabilità permette di cambiare velocemente il cinturino senza dover far ricorso ad altri strumenti.

Per fissare il cinturino (2):

Fig. A: Posizionare il lato sinistro della barretta (3) nell'ansa (4) sinistra dell'orologio.

Fig. B: Tirare il grilletto (1) contro il cinturino (2).

Fig. C: Ruotare il cinturino (2) in modo da inserire il lato destro della barretta (3) nell'ansa (4) destra, quindi rilasciare il grilletto (1).

Il "clic" garantisce il posizionamento corretto del cinturino (2). Il cinturino (2) è allora ben agganciato.

Per togliere il cinturino (2):

Fig. B: Tirare il grilletto (1) contro il cinturino (2).
Togliere il cinturino (2).

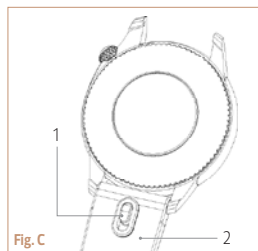
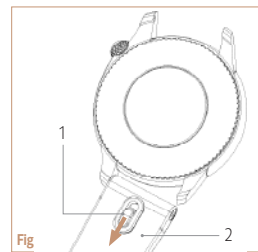
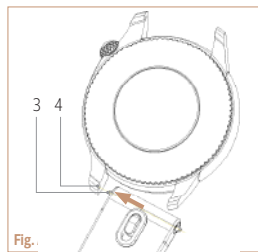

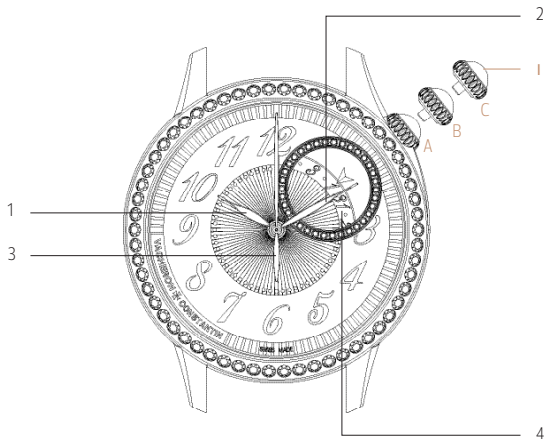

RELOJ DE CUERDA AUTOMÁTICA CON FECHA

1. Aguja de las horas
2. Aguja de los minutos
3. Segundero
4. Ventanilla de la fecha (calendario)

I. Corona de armado, ajuste de la hora
y corrección

Instrucciones del ajuste

Armado, ajuste de la hora y corrección:

La corona de armado, ajuste de la hora y corrección (I) tiene tres posiciones: A, B y C.

A: es la posición normal de uso, la que garantiza la mejor hermeticidad.

Si el reloj no se ha llevado puesto durante un cierto tiempo, dele cuerda girando varias veces la corona (I), en sentido horario.

No es necesario dar cuerda completa a un reloj automático que se va a llevar puesto. No hay bloqueo de la corona (I) cuando se termina de dar cuerda, por lo que no existe ningún riesgo de dañar el mecanismo.

NOTA: Dar cuerda completamente = 40 vueltas de corona (I)

B: posición de ajuste de la fecha (calendario).

1. En la posición A, gire la corona (I) 10 vueltas en sentido horario.
2. Tire de la corona (I) hasta la posición C, luego gire las manecillas de la hora y los minutos (1 y 2) hasta que se produzca un salto de fecha y pase de las 00:00 h (medianoche).
3. Avance las manecillas de horas y minutos (1 y 2) hasta la hora deseada.
4. Tire de la corona (I) hasta la posición B y, a continuación, ajuste la fecha deseada en sentido horario.
5. Vuelva a colocar la corona (I) en posición A para que el reloj reanude su marcha.

NOTA: El reloj no tiene en cuenta el número de días del mes. Habrá que compensar manualmente los meses de menos de 31 días.

C: posición de ajuste de la hora.

En esta posición, la corona (I) provoca la parada completa del reloj.

IMPORTANTE: No pase la hora del cambio de fecha (medianoche) girando las agujas en sentido antihorario.

1. En posición A, gire la corona (I) 10 vueltas en sentido horario.
2. Para un ajuste preciso de la hora, tire de la corona (I) en posición C en el momento en que el segundero (3) se encuentre sobre las 12 h.
3. Avance las manecillas de horas y minutos (1 y 2) hasta la hora deseada.
4. Vuelva a colocar la corona (I) en posición A para que el reloj reanude su marcha.

NOTA: Si el ajuste de la hora se lleva a cabo por la tarde, la aguja de las horas (1) debe haber efectuado más de una vuelta completa desde el último cambio de fecha (4) para garantizar que el cambio de fecha se produzca a medianoche.

Hermeticidad

La hermeticidad del reloj se ha sometido a prueba para una presión de 3 bar.

Tenga en cuenta que las funcionalidades de ajuste de comodidad e intercambiabilidad de los cierres solamente están disponibles en algunos modelos.

Para ver los pasos en detalle, haga clic aquí: 

Intercambiabilidad de los brazaletes de piel

Un sistema de intercambiabilidad permite cambiar rápidamente el brazalete sin necesidad de herramientas.

Para fijar el brazalete (2):

Fig. A: coloque el lado izquierdo de la barra (3) en el asa (4) izquierda del reloj.

Fig. B: tire del gatillo (1) hasta que quede situado contra el brazalete (2).

Fig. C: gire el brazalete (2) hasta insertar el lado derecho de la barra (3) en el asa (4) derecha y suelte el gatillo (1).

El «clic» garantizará la correcta colocación del brazalete (2). El brazalete (2) está bien anclado.

Para retirar el brazalete (2):

Fig. B: tire del gatillo (1) hasta que quede situado contra el brazalete (2).

Retire el brazalete (2).

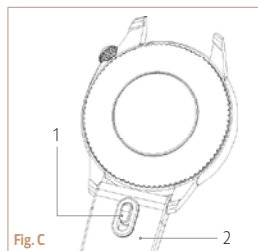
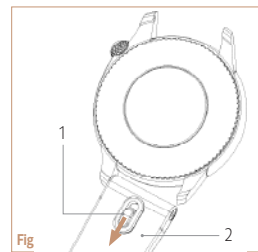
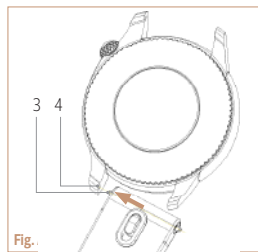

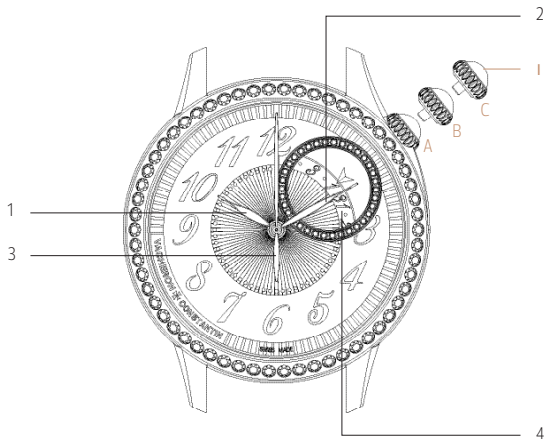

RELÓGIO AUTOMÁTICO COM DATA

1. Ponteiro das horas
2. Ponteiro dos minutos
3. Ponteiro dos segundos
4. Janela da data (calendário)

i. | Coroa de corda, de acerto da hora e de correção

Instruções para a regulação

Corda, acerto da hora e correção:

A coroa de corda, de acerto da hora e de correção (I) pode ter três posições: A, B e C.

A: Encostada à caixa, posição de dar corda.

É a posição normal durante o uso do relógio e a que garante a melhor proteção contra a água.

Não é necessário dar a corda toda a um relógio automático que vai ser usado. A coroa (I) não bloqueia no fim da corda, pelo que não há risco de danificação do mecanismo.

NOTA: Corda completa = 40 voltas da coroa (I)

B: Posição de acerto da data (calendário).

1. Na posição A, rodar a coroa (I) 10 voltas no sentido horário.

2. Puxar a coroa (I) para a posição C, rodar os ponteiros das horas e dos minutos (1 e 2) até que a data mude, passando as 12 horas (meia-noite).

3. Avançar os ponteiros das horas e dos minutos (1 e 2) até à hora pretendida.

4. Puxar a coroa (I) para a posição B e, de seguida, acertar para a data pretendida no sentido horário.

5. Voltar a empurrar a coroa (I) para a posição A para o relógio reiniciar a marcha.

NOTA: O relógio não considera o número de dias dos meses, pelo que é preciso compensar manualmente os meses com menos de 31 dias.

C: Posição de acerto da hora.

Puxada para esta posição, a coroa (I) provoca a paragem total do relógio.

IMPORTANTE: Não passar a hora de mudança de data (meia-noite) rodando os ponteiros no sentido anti-horário.

1. Na posição A, rodar a coroa (I) 10 voltas no sentido horário.

2. Para acertar as horas com precisão, puxar a coroa (I) para a posição C no momento em que o ponteiro dos segundos (3) se encontra na posição das 12 horas.

3. Avançar os ponteiros das horas e dos minutos (1 e 2) até à hora pretendida.

4. Voltar a empurrar a coroa (I) para a posição A para o relógio reiniciar a marcha.

NOTA: Se o acerto da hora for feito na parte da tarde, o ponteiro das horas (1) deve ter efetuado mais de uma volta após a última mudança de data (4) a fim de assegurar a mudança de data à meia-noite.

Resistência à água

A resistência do relógio à água é testada para a pressão de 3 bar.

As funcionalidades de alargamento e intercambialidade das fivelas dizem respeito apenas a certos modelos.

Para visualizar as instruções animadas, clique aqui: 

Intercambialidade das braceletes em pele

Um sistema intercambiável permite mudar rapidamente a bracelete, sem necessitar de ferramentas.

Para montar a bracelete (2):

Fig. A: Posicionar o lado esquerdo da barra (3) no encaixe (4) esquerdo do relógio.

Fig. B: Empurrar a mola (1) contra a bracelete (2).

Fig. C: Girar a bracelete (2) de modo a inserir o lado direito da barra (3) no encaixe (4) direito, e soltar a mola (1).

Um "clique" assegura o correto posicionamento da bracelete (2). A bracelete (2) está então presa.

Para retirar a bracelete (2):

Fig. B: Empurrar a mola (1) contra a bracelete (2).

Retirar a bracelete (2).

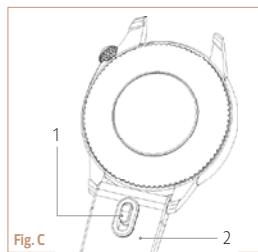
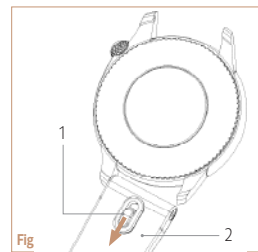
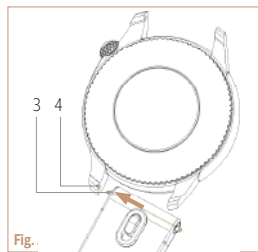

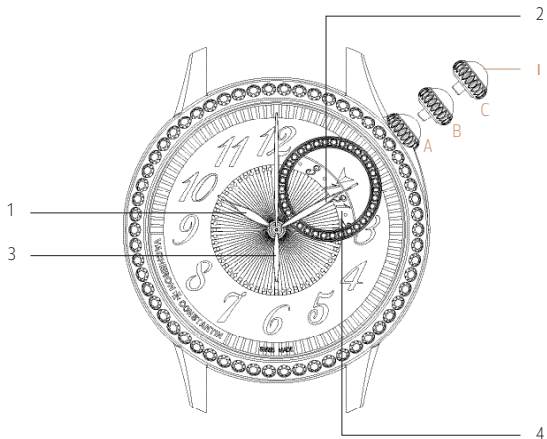

ЧАСЫ С АВТОМАТИЧЕСКИМ ПОДЗАВОДОМ И ИНДИКАЦИЕЙ ДАТЫ

1. Часовая стрелка
2. Минутная стрелка
3. Секундная стрелка
4. Окошко даты

I. | Заводная головка

Руководство по настройке

Завод, установка времени и настройка показаний:

Заводная головка (I) может находиться в трех положениях: А, В и С.

А. Обычное положение головки, которое гарантирует оптимальную водонепроницаемость.

Если часы не использовались в течение некоторого времени, заведите механизм, несколько раз повернув заводную головку (I) по часовой стрелке. Перед использованием автоматические часы не нуждаются в полном заводе. При полном заводе заводная головка (I) не блокируется, что полностью исключает риск повреждения механизма.

ПРИМЕЧАНИЕ: Полный завод часов = 40 оборотов заводной головки (I)

В. Положение для установки даты.

1. В положении А сделайте 10 оборотов заводной головкой (I) по часовой стрелке

2. Выдвинете заводную головку (I) в положение С и вращайте часовую и минутную стрелки (1 и 2) до тех пор, пока не произойдет изменение даты после пересечения 12-часовой отметки (полночь)

3. Переведите часовую и минутную стрелки (1 и 2) вперед до установки нужного времени

4. Выдвинете заводную головку (I) в положение В, затем установите нужную дату, выполняя вращения по часовой стрелке

5. Верните заводную головку (I) в положение А для возобновления работы механизма.

ПРИМЕЧАНИЕ: Часы не учитывают количество дней в каждом месяце. Поэтому в конце месяца, содержащего менее 31 дня, дата переводится вручную.

С. Положение для установки времени.

Заводная головка (I) выдвигается в это положение для полной остановки часового механизма.

ВНИМАНИЕ! При вращении стрелок в обратном направлении следует учитывать происходящую в полночь смену даты.

1. В положении А сделайте 10 оборотов заводной головкой (I) по часовой стрелке

2. Для точной установки времени заводную головку (I) следует выдвинуть в положение С в момент, когда секундная стрелка (3) достигнет 12-часовой отметки

3. Затем часовая и минутная стрелки (1 и 2) приводятся в требуемое положение путем вращения заводной головки

4. Верните заводную головку (I) в положение А для возобновления работы механизма

ПРИМЕЧАНИЕ: Для своевременной смены даты при установке времени после полудня часовая стрелка (1) должна предварительно совершить полный оборот с момента последней смены даты (4).

Водонепроницаемость

Проверка водонепроницаемости часов проводится под давлением 3 бар.

Напоминаем, что системы повышения комфортности браслетов и смены застежек предусмотрены только для отдельных моделей.

Для просмотра видео-инструкции нажать здесь: 

Сменные кожаные ремешки

Система замены позволяет быстро менять ремешок без использования инструментов.

Установка ремешка (2)

Рис. А. Поместите левый конец стержня (3) в левое ушко (4) часов.

Рис. В. Потяните рычажок (1) в сторону ремешка (2).

Рис. С. Поверните ремешок (2) и вставьте правый конец стержня (3) в правое ушко (4), отпустите рычажок (1).

При правильной установке ремешка (2) раздастся щелчок. Ремешок (2) надежно закреплен.

Снятие ремешка (2)

Рис. В. Потяните рычажок (1) в сторону ремешка (2). Снимите ремешок (2).

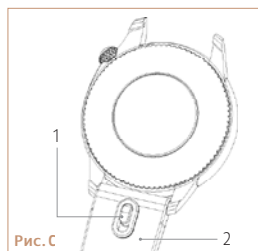
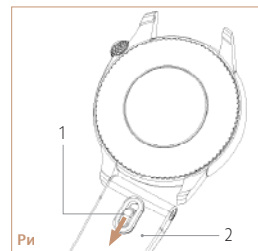
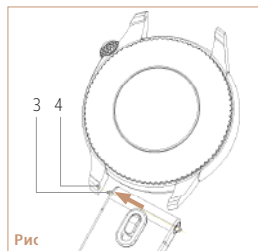

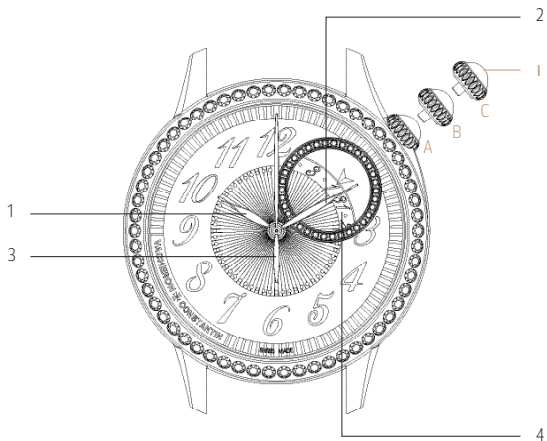

自动上链腕表 配备日期显示

1. 时针
2. 分针
3. 秒针
4. 日期（日历）视窗

I. 上链、时间设定与
调校表冠

调校说明

上链、时间设定与调整：

上链、时间设定与调整表冠 (I) 可以调整至 A、B 和 C 三个位置。

A：这是正常佩戴的位置，可确保最佳的防水性能。

如果有一段时间未佩戴腕表，请以顺时针方向将表冠 (I) 转动几圈。

如果自动腕表即将进行佩戴，无需完整上链。上链完成后表冠 (I) 不会锁紧，因此不会损坏机械结构。

注意：完整上链 = 表冠 (I) 旋转 40 圈

B：日期 (日历) 设定位置。

重要提示：

1. 将位置 A 的表冠 (I) 以顺时针方向旋转 10 圈
2. 将表冠 (I) 拉到位置 C，然后转动时针和分针 (1 和 2)，直到转至 12 时位置 (午夜) 时出现日期跳转
3. 将时针和分针 (1 和 2) 设定到所需时间
4. 将表冠 (I) 拉到位置 B，然后以顺时针方向设定所需日期
5. 将表冠 (I) 推回至位置 A，以便使腕表继续正常运行。

注意：腕表未将当月的天数考虑在内。因此，在天数少于 31 天的月份，需要进行人工校正。

C：时间设定位置。

将表冠 (I) 旋松并拉到此位置时，腕表会完全停止运行。

重要提示：请勿将指针反向旋转来调整日期 (午夜)。

1. 将位置 A 的表冠 (I) 以顺时针方向旋转 10 圈
2. 为了精准设定时间，请在秒针 (3) 处于 12 点钟位置时将表冠 (I) 拉到位置 C
3. 将时针和分针 (1 和 2) 设定到所需时间
4. 将表冠 (I) 推回至位置 A，以便使腕表继续正常运行

注意：如果时间设定是在午后进行，则时针 (1) 必须自上次调整日期 (4) 起完成一整圈运行之后，才能确保日期在午夜进行更替。

防水性能

腕表的防水性能通过在 3 个大气压下的测试。

请注意：舒适度调节装置和表扣快拆装置仅适用于部分表款。
点击此处，了解以下图解步骤：

真皮表带的更换

通过可替换系统，无需借助工具即可快速更换表带。

安装表带 (2)：

图 A：将挡杆 (3) 的左侧放入腕表的左侧表耳 (4) 中。

图 B：将卡销 (1) 拉出表带 (2)。

图 C：转动表带 (2) 以便将挡杆 (3) 的右侧插入右侧的表耳 (4)，然后松开卡销 (1)。

听到“咔哒”声表示表带 (2) 已经正确就位。表带 (2) 即完成安装。

摘下表带 (2)：

图 B：将卡销 (1) 拉出表带 (2)。

摘下表带 (2)。

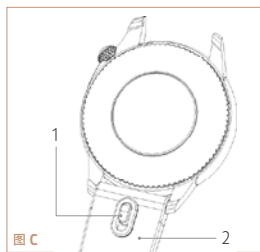
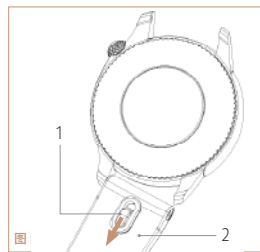
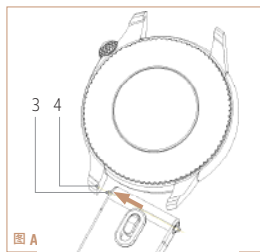

日期顯示 自動上鏈腕錶

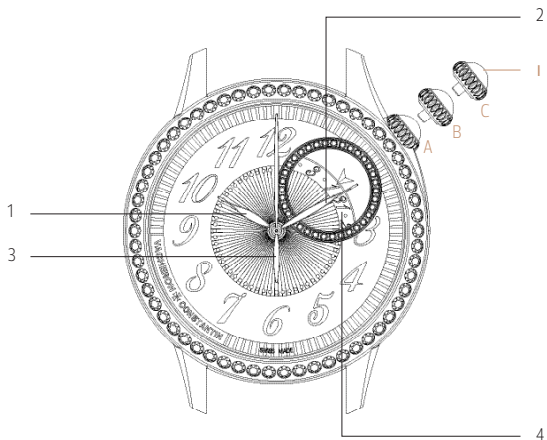

1. 時針
2. 分針
3. 秒針
4. 日期視窗（日曆）

- I. 上鏈、時間設置與
調校錶冠

調校說明

上鍵、時間設置與調校：

上鍵、時間設置與調校錶冠 (I) 可以調整至 A、B 和 C 三個位置。

A：這是佩戴時的正常位置，可確保最佳的防水功能。

如果有段時間未佩戴腕錶，請以順時針方向將錶冠 (I) 轉動幾圈上鍵。

如果即將佩戴自動腕錶，則無需上滿鍵。上滿鍵時，錶冠 (I) 不會被卡緊，因此不會損壞機械結構。

注意：完全上鍊 = 錶冠 (I) 旋轉 40 圈

B：調校日期 (日曆) 的位置。

1. 將位置 A 的錶冠 (I) 以順時針方向旋轉 10 圈
2. 將錶冠 (I) 拉到位置 C，然後轉動時針和分針 (1 和 2)，直到轉至 12 時位置 (午夜) 時出現日期跳轉
3. 將時針和分針 (1 和 2) 設定到所需時間
4. 將錶冠 (I) 拉到位置 B，然後以順時針方向設定所需日期
5. 將錶冠 (I) 旋回至位置 A，讓腕錶繼續正常運行

注意：腕錶未將當月的天數考慮在內。因此，在天數少於 31 天的月份，需要進行人手調校。

C：調校時間的位置。

將錶冠 (I) 放鬆並拉到此位置時，腕錶會完全停止運行。

重要提示：請勿將指針反向旋轉來調校日期 (午夜)。

1. 將位置 A 的錶冠 (I) 旋轉 10 圈
2. 為了精準設定時間，請在秒針 (3) 處於 12 時位置時將錶冠 (I) 拉到位置 C
3. 將時針和分針 (1 和 2) 設置到所需時間
4. 將錶冠 (I) 旋回至位置 A，讓腕錶重新運行

注意：如果時間設定是在下午進行，則時針 (1) 必須自上次調整日期 (4) 起完成一整圈運行之後，才能確保日期在午夜更替。

防水功能

腕錶的防水功能已通過 3 巴大氣壓下的測試。

請注意，簡易調節系統和錶扣快拆系統僅適用於某些型號。

如欲查看動畫說明，請點擊這裡：[📺](#)

皮革錶帶快拆裝置

快拆裝置能快速完成錶帶的更換，無需使用任何工具。

固定錶帶 (2)：

圖 A：將擋桿 (3) 的左側放入腕錶的左側錶耳 (4) 中。

圖 B：將銷鍵 (1) 往錶帶 (2) 方向扳動。

圖 C：撥動錶帶 (2) 以便將擋桿 (3) 的右側插入右側的錶耳 (4)，然後鬆開銷鍵 (1)。

聽到「咔嗒」一聲表示錶帶 (2) 已經正確就位。此時錶帶 (2) 即固定妥當。

取下錶帶 (2)：

圖 B：將銷鍵 (1) 往錶帶 (2) 方向扳動。

並取下錶帶 (2)。

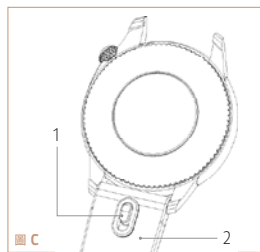
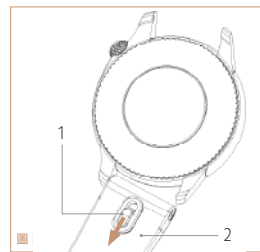
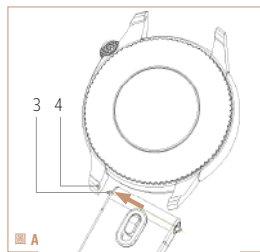

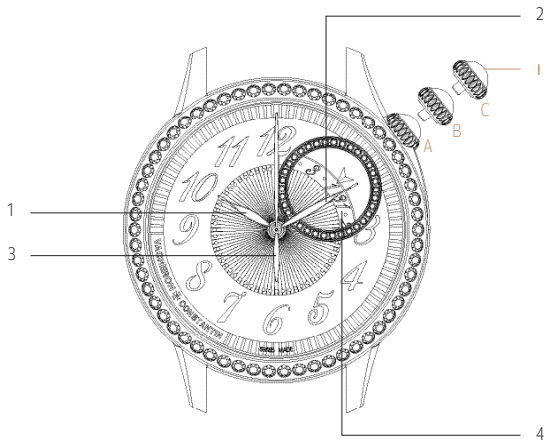

日付表示付き 自動巻き時計

1. 時針
2. 分針
3. 秒針
4. 日付表示窓（カレンダー）

- I. 巻き上げ、時刻調整、
日付修正リュウズ

時刻の調整方法

巻き上げ、時刻の調整、日付の修正：

巻き上げ、時刻調整、日付修正用のリュウズ (I) には、A、B、C の3つの位置があります。

A：ケースに押し付けた状態、巻き上げポジション。

着用時の通常状態で、最も防水性が発揮されます。

これから着用する自動巻き時計の場合は、完全に巻き上げる必要はありません。巻き上げが完了してもリュウズ (I) がブロックされることはないため、メカニズムを損なう恐れは一切ありません。

注意：リュウズ (I) を40回回転させると、完全に巻き上げられます。

B：日付（カレンダー）調整ポジション。

1. ポジションAで、リュウズ (I) を時計回りに10周回します
2. リュウズ (I) をポジションCに引き出し、12時（午前0時）を過ぎて日付が切り替わるまで時針と分針 (1と2) を回します
3. 希望の時刻まで時針と分針 (1と2) を進めます
4. リュウズ (I) をポジションBに引き出し、時計回りで希望の日付に調整します
5. 時計を動かすには、リュウズ (I) をポジションAに押し戻してください

注意：この時計では1か月の日数は計算されません。このため、31日未満の月の場合は、手動で修正する必要があります。

C：この位置にリュウズ (I) を引き出して、時計を完全に停止させます。

重要：針を逆回転させて、日付が変更する午前0時を過ぎないようにしてください。

1. ポジションAで、リュウズ (I) を時計回りに10周回します
2. 正確な時間に設定するには、秒針 (3) が12時を指す瞬間にリュウズ (I) をポジションCに引き出します
3. 時針と分針 (1と2) を正しい時刻に合わせます
4. 時計を動かすには、リュウズ (I) をポジションAに押し戻してください。

注意：時刻の調整を午後に行う場合は、日付が午前0時に確実に変わるよう、日付表示 (4) の変更後に時針 (1) を1回転以上させる必要があります。

防水機能

この時計は3気圧の防水機能が備わっています。

バックルの腕まわり調整と交換システムは、特定のモデルのみに適用されます。

使用方法のビデオをご覧になるには、こちらをクリックしてください：[📺](#)

交換可能なレザーストラップ

ストラップの交換システムにより、道具を使わずにストラップをすばやく交換することができます。

ブレスレット (2) を固定する場合：

図 A：バネ棒 (3) の左側を時計の左側ラグ (4) に合わせます。

図 B：ブレスレット (2) の留め具 (1) を手前に引きます。

図 C：バネ棒 (3) の右側が右側ラグ (4) に挿入されるよう、ブレスレット (2) を回転させ、その後留め具 (1) を戻します。ブレスレット (2) が正しい位置に取まると「カチッ」という音がします。ブレスレット (2) を留め具で固定します。

ブレスレット (2) を外す場合：

図 B：ブレスレット (2) の留め具 (1) を手前に引きます。

ブレスレット (2) を外します。

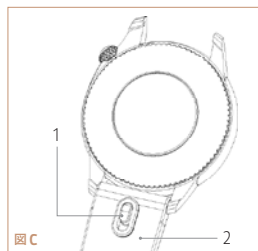
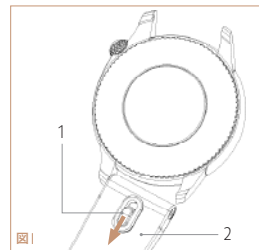
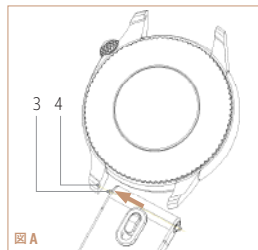

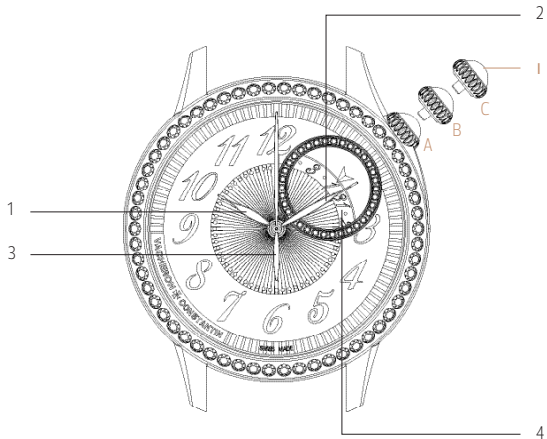

날짜 표시창을 갖춘 셀프 와인딩 시계

1. 시침
2. 분침
3. 초침
4. 날짜 표시창(캘린더)

- I. 와인딩, 시간 설정 및
조정 크라운

설정 지침

와인딩, 시간 설정 및 조정:

와인딩, 시간 설정 및 조정 크라운(I)은 A, B, C, 세 위치에 자리하고 있습니다.

A: 케이스 쪽으로 밀어 넣으면 와인딩 위치가 됩니다.

이 위치는 시계를 착용하고 있는 상태에서 최상의 방수 기능을 보장하는 기본적인 위치입니다.

시계를 착용한다면 완전히 와인딩할 필요는 없습니다. 와인딩 주기가 끝나면 크라운(I)이 잠기지 않으므로 메커니즘이 손상되지 않습니다.

주의: 완전 와인딩 = 크라운(I) 40회 회전

B: 날짜 설정 위치(캘린더).

1. 위치 A에서 크라운(I)을 시계방향으로 10회 회전시킵니다.
2. 크라운(I)을 위치 C로 당긴 다음 12시(자정)를 지나 날짜가 바뀔 때까지 시침 및 분침(1과 2)을 돌립니다.
3. 원하는 시간까지 시침과 분침(1과 2)을 앞으로 이동시킵니다.
4. 크라운(I)을 위치 B로 당긴 다음 시계방향으로 돌려 날짜를 조정합니다.
5. 크라운(I)을 다시 위치 A로 밀어 넣어 시계가 계속 작동될 수 있도록 합니다.

주의: 시계는 자동으로 한 달을 이루는 일수를 고려하지 않습니다. 따라서 31일 미만으로 이루어진 달에는 수동으로 조정해야 합니다.

C: 시간 설정 위치.

크라운(I)을 풀어 이 위치로 당기면 시계가 완전히 멈춥니다.

주의: 핸즈를 반대 방향으로 돌려 날짜 변경 시간(자정)을 넘기지 마십시오.

1. 위치 A에서 크라운(I)을 시계방향으로 10회 회전시킵니다.
2. 시간을 정확하게 설정하려면 세컨즈 핸드(3)가 12시에 있을 때 크라운(I)을 위치 C로 당기십시오.
3. 원하는 시간까지 시침과 분침(1과 2)을 앞으로 이동시킵니다.
4. 크라운(I)을 위치 A로 다시 밀어 넣고 시계를 재시작합니다.

주의: 시간이 오후에 설정되면, 자정에 날짜가 변경되도록 마지막 날짜 변경(4) 이후에 시침(1)을 한 번 이상 완전히 회전시켜야 합니다.

방수 기능

시계의 방수 기능은 3bar의 압력에서 테스트되었습니다.

이지-핏 및 교체 가능한 버클 시스템은 특정 모델에만 해당됩니다.
영상 지침을 확인하려면 여기를 클릭하십시오. 

교체 가능한 가죽 스트랩

교체 가능한 시스템을 통해 별도의 도구 없이 스트랩을 쉽게 교체할 수 있습니다.

스트랩 고정(2):

그림 A: 시계의 왼쪽 러그(4)에 바렛(3)의 왼쪽을 놓습니다.

그림 B: 스트랩(2) 쪽으로 트리거(1)를 당깁니다.

그림 C: 스트랩(2)을 회전시켜 오른쪽 러그(4)에 바렛(3)의 오른쪽을 삽입한 후 트리거(1)를 풀니다.

“딸깍”하는 소리가 나면 스트랩이 정확한 위치에 놓인 것입니다.
그다음 스트랩(2)을 고정합니다.

스트랩(2) 제거:

그림 B: 스트랩(2) 쪽으로 트리거(1)를 당깁니다.

스트랩(2)이 제거됩니다.

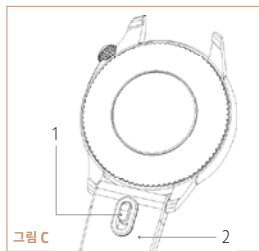
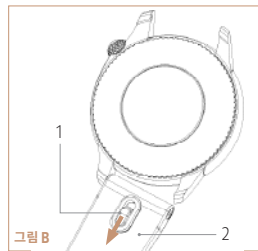
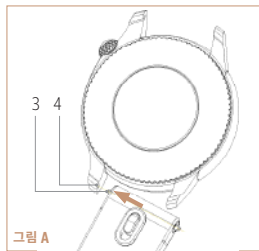

ساعة أوتوماتيكية التعبئة مزودة بعرض التاريخ

1. عقرب الساعات
2. عقرب الدقائق
3. عقرب الثواني
4. نافذة التاريخ (التقويم)

أ. تاج التعبئة وضبط
الوقت والتصحيح

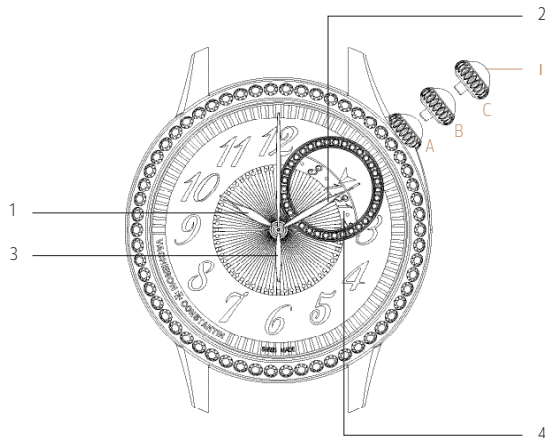

إرشادات ضبط الوقت

التعبئة وضبط الوقت والتصحيح:

يمكن استخدام تاج التعبئة وضبط الوقت والتصحيح (A) في ثلاث وضعيات A و B و C.

A: عندما يكون التاج ملتصقاً بالعلبة، يكون في وضع التعبئة. وهذا وضع الارتداء الطبيعي الذي يضمن للساعة أفضل مقاومة للماء. لا حاجة لتعبئة الساعة الأوتوماتيكية تعبئة تامة إذا كانت سترتدي. لن يتوقف التاج (A) عندما تبلغ التعبئة حدّها الأقصى، وبالتالي ينتفي احتمال إلحاق الضرر بالآلية.

ملاحظة: التعبئة التامة = 40 دورة للتاج (A)

B: وضعية ضبط التاريخ (التقويم).

1. في الوضعية A، أدر التاج (A) عشر دورات في اتجاه عقارب الساعة
2. اسحب التاج (A) إلى الوضعية C ثم أدر عقربي الساعات والدقائق (1 و2) حتى تحدث قفزة التاريخ بعد الساعة الثانية عشرة (منتصف الليل)
3. أدر عقربي الساعات والدقائق (1 و2) حتى الوقت المحدد
4. اسحب التاج (A) إلى الوضعية B ثم اضبط التاريخ المحدد في اتجاه عقارب الساعة
5. ينبغي دفع التاج (A) إلى الوضعية A لكي تواصل الساعة دورانها.

ملاحظة: لا تحسب الساعة عدد أيام الشهر. لذلك يجب ضبطها يدويًا بالنسبة إلى الأشهر التي تقل أيامها عن 31 يومًا.

C: وضعية ضبط الوقت.

عند سحب التاج (A) إلى هذه الوضعية، تتوقف الساعة كليًا.

هام: لا يجب تجاوز وقت تغيّر التاريخ (منتصف الليل) بتدوير العقارب عكس اتجاه دورانها.

1. في الوضعية A، أدر التاج (A) عشر دورات في اتجاه عقارب الساعة
2. لضبط الوقت ضبطًا دقيقًا، ينبغي سحب التاج (A) إلى الوضعية C عندما يكون عقرب الثواني (3) عند الساعة 12
3. أدر عقربي الساعات والدقائق (1 و2) في الوقت المرغوب
4. ينبغي دفع التاج (A) إلى الوضعية A لكي تواصل الساعة دورانها

ملاحظة: عند ضبط الوقت بعد منتصف النهار، يجب تدوير عقرب الساعات (1) أكثر من دورة كاملة بعد آخر تغيّر للتاريخ (4) كي يتغيّر التاريخ عند منتصف الليل.

مقاومة الماء

اختُبرت مقاومة الساعة للماء تحت ضغط 3 بار.

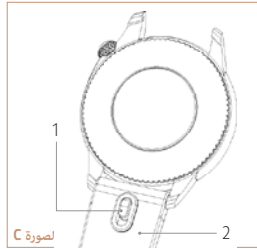
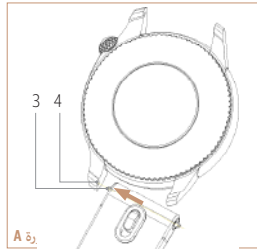
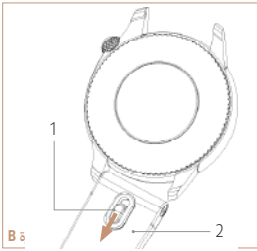

تجدر الإشارة إلى أن نظامي ضبط الراحة واستبدال الأساور متوفران في بعض الموديلات فقط.

لمعرفة طريقة الاستعمال بالصورة الحية، انقر هنا:

استبدال الأساور الجلدية

يتيح نظام الاستبدال إمكانية تبديل السوار بسرعة ودون الاستعانة بأي أدوات.

تثبيت السوار (2):

الصورة A: وضع الجانب الأيسر للمشبك (3) في العروة (4) اليسرى للساعة.

الصورة B: سحب زناد الإقفال (1) باتجاه السوار (2).

الصورة C: تدوير السوار (2) على محوره لإدخال الجانب الأيمن للمشبك (3) في العروة (4) اليمنى، ثم إطلاق زناد الإقفال (1).

التأكد من سماع «طقة» لضمان الوضعية الصحيحة للسوار (2). السوار (2) محكم بأمان.

نزع السوار (2):

الصورة B: سحب زناد الإقفال (1) باتجاه السوار (2).

نزع السوار (2).

www.vacheron-constantin.com